

Комплект приспособлений для установки ГРМ двигателей VAG 2,0 TDI PD

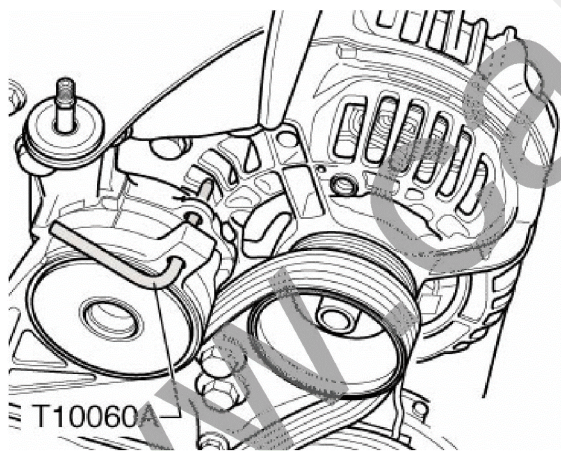

Перед началом работ подготовить двигатель к замене. Снять навесное оборудование, крышки, зубчатый ремень генератора и компрессора кондиционера и т.д. Зафиксировать натяжной ролик с помощью приспособления T10060 / T10060A, как показано на рисунке ниже.



Необходимо установить коленчатый вал в положение ВМТ. Данная модификация двигателей может быть с разными шестернями коленчатого вала с разными зубьями: круглые (А) и овальные зубья (В).

А

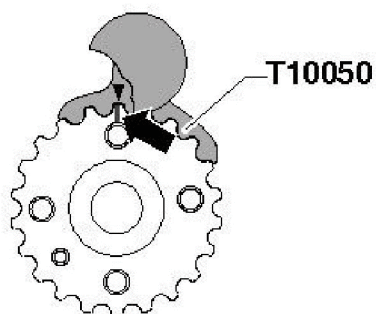

В

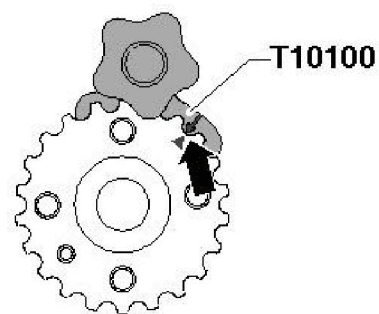

Для фиксации коленчатого вала нам потребуется одно из приспособлений T10050 или T10100. При этом должны совпасть метки на зубчатых колесах, как показано на рисунке выше. Стоит помнить, что любой из фиксаторов необходимо вставлять с торца зубчатого колеса, но не сверху.

В отверстия зубчатых колес должны быть установлены фиксаторы 3359, как показано на рисунке ниже. Стрелками показаны метки ВМТ.

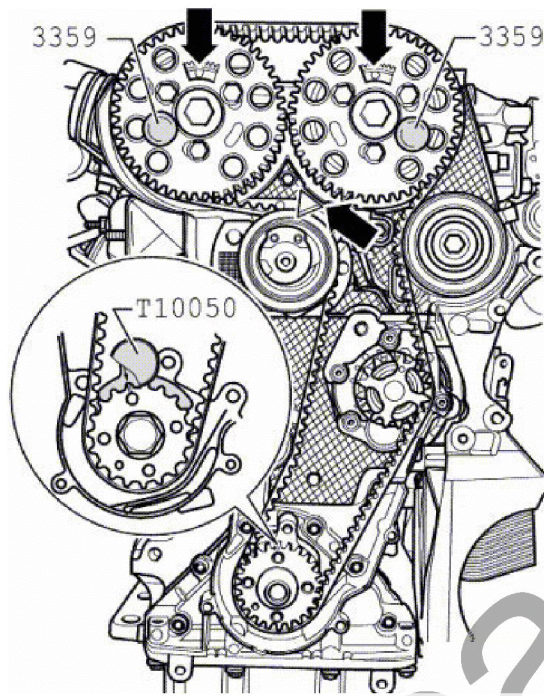

Для фиксации натяжного ролика используется фиксатор T10115.

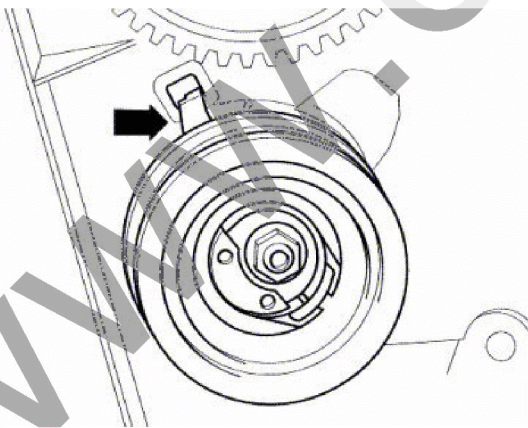

Внимание! При использовании инструментов необходимо пользоваться технической документацией к конкретному автомобилю. Наша компания не несет ответственности за не правильное использование инструментов.

Внимание! Настоятельно рекомендуем пользоваться технической документацией к данному двигателю автомобилей VAG группы, данная инструкция в ознакомительной версии.